

# A025PMON

# MOTTEZ

**Nosič bicyklov na poklop**

☎ 33 (0)3 20 10 90 25

📄 33 (0)3 20 10 37 87

💻 be-sav@mottez.com

Conception et fabrication française

x3   
 **45 kg**  
maxi.

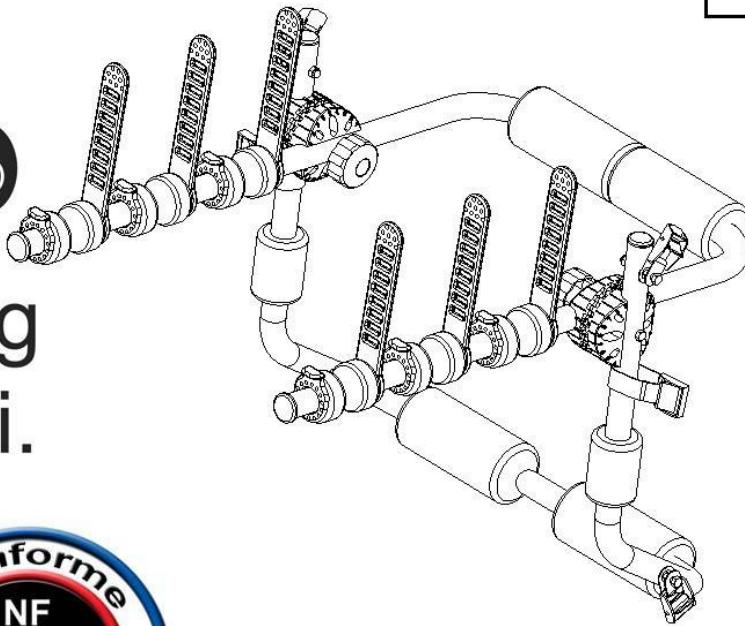

Ax6



Bx2

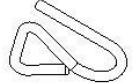

Cx1

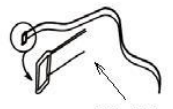

Dx1

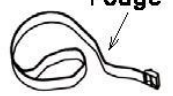

Ex6



Fx2



Gx6



Obdržali ste nosič bicyklov MOTTEZ, navrhnutý a vyrobený vo Francúzsku.

Ďakujeme vám za vašu dôveru. Veríme, že budete s produktom spokojní.

Pred použitím pozorne prečítajte.

**Nosič váži bez nákladu 4,5 kg / Maximálna kapacita nosiča bicyklov : 45 kg pre 3 bicykle.**

**Nosič bicyklov sa nemôže používať na iné vozidlá, ako tie, ktoré sú označené v informačnom letáku.**

Pozorne si prečítajte nasledujúce odporúčania pre Vašu bezpečnosť a pre bezpečnosť ostatných užívateľov, aby ste sa vyhli osobnej zodpovednosti na škodách

; tento manuál nie je konečný a neospravedlňuje vás od rešpektovania základných pravidiel a opatrnosti.

-Majte na pamäti inštrukcie pre budúce používanie a uistite sa, že tieto pravidlá sú známe aj všetkým, ktorí by v budúcnosti mohli inštalovať nosič bicyklov alebo riadiť vozidlo s nosičom.

- Nosič nie je usposobený na prevoz iného nákladu, okrem bicyklov.

- Pre udržanie a používanie popruhov v dobrom stave, ich nepoužívajte na iné účely ako pripnutie bicykyla, ani ich nepoužívajte s inými prackami.

- Ubezpečte sa o dobrom uchytení častí prevázaných bicyklov (kolesá, sedadlo ...), je dôležité odňať z bicykla všetky odnímateľné súčiastky (flašu, odnímateľné odrazové sklíčka, pumpo, atď), ktoré by sa mohli stratiť.

- Stanovená nosnosť musí byť dodržiavaná.

**Prečítajte starostlivo pred začiatkom používania.**



CONA025PMON 10 295

## 1 - Montovanie vrchných obručí a popruhov :

- Zhora prevlečte 2 popruhy A do pracky.
- POZOR NA SMER PREVLIKANIA.**

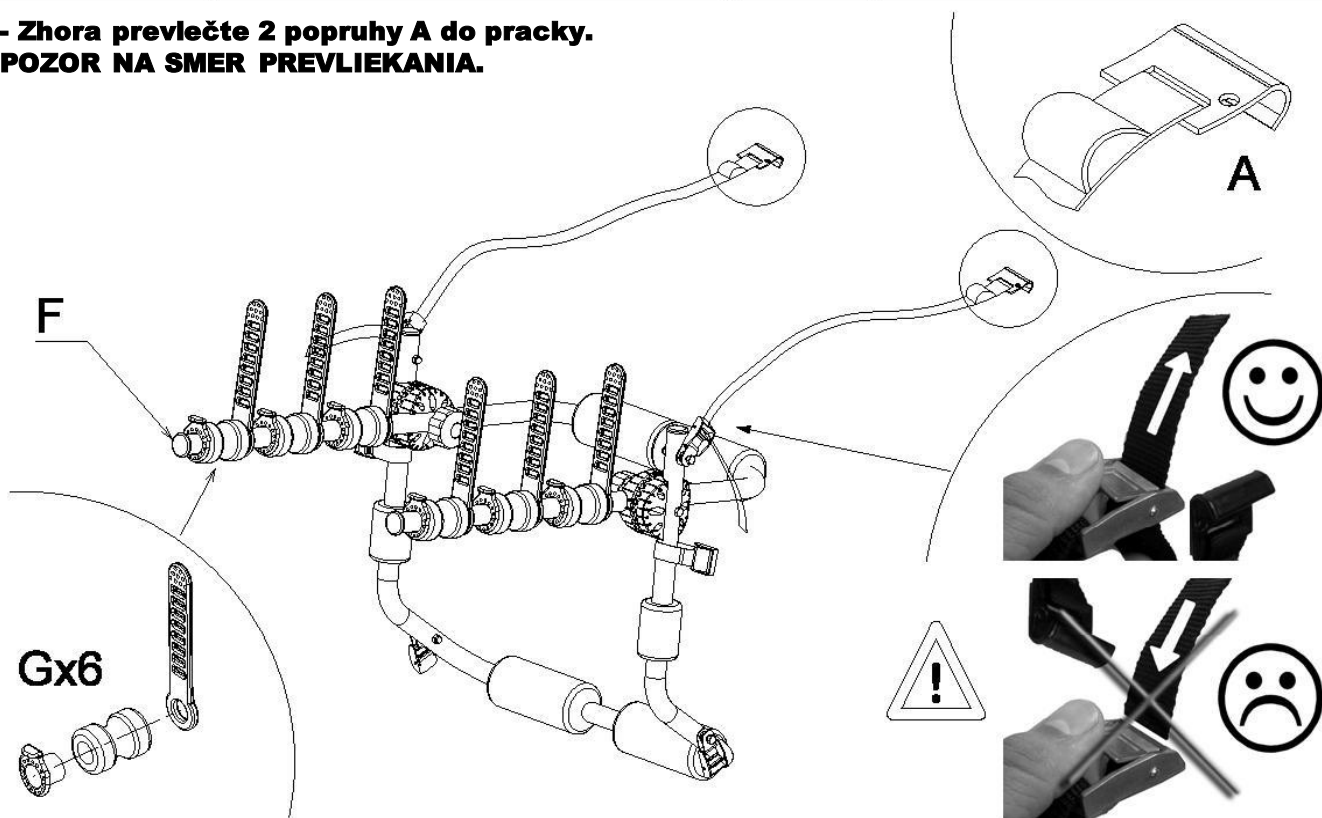

## 2 - Nastavenie nosiča bicyklov :

- Nastavenie čísla X1 oblúčovej vzpery podopiera bicykel podľa informačného letáku vášho vozidla.
- Prítiahnite rúčku.
- **UISTITE SA, ŽE V ZAISTOVACEJ POLOHE JE OBRUČ DOBRE ZAISTENÁ.**

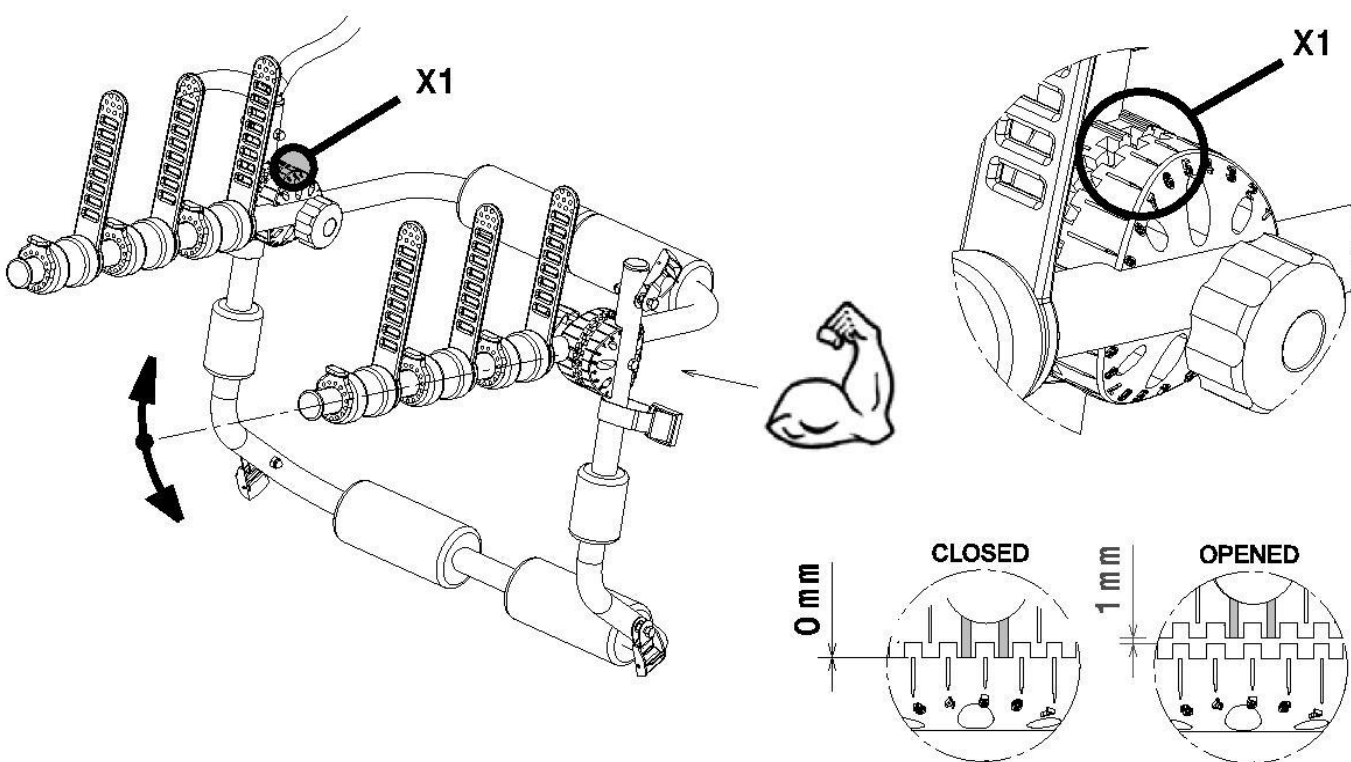

### 3 - Položte nosič bicyklov na vozidlo :

- Spojte 2 vrchné popruhy a prevlečte cez vrchnúkovú sponu obruče.
- NEOPIERAJTE NOSIČ BICYKLOV ALEBO POPRUHY O PLASTICKÝ NOSNÍK.**
- Dĺžku L popruhov merajte v súlade s informačným letákom vášho vozidla.

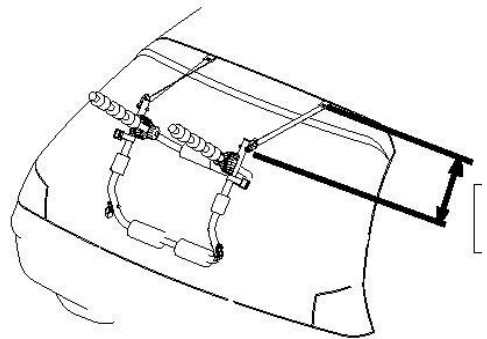
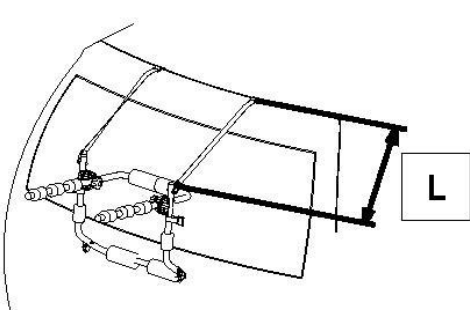
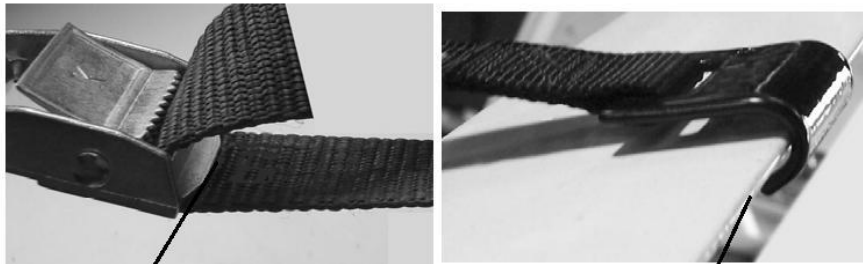

### 4 – Kontrola :

Ubezpečte sa, že iba spojníky M sú podporené pevnou časťou karosérie (nárazníky, výstuž, lemovka, tabuľové sklo atď ...) a s veľkou podporou v mieste upevnenia popruhov.

- Uistite sa, že žiadna časť bicykla sa nedotýka vozidla. Z bezpečnostných dôvodov treba nechať niekoľko centimetrov rozdiel medzi karosériou a konštrukciou nosiča bicyklov.

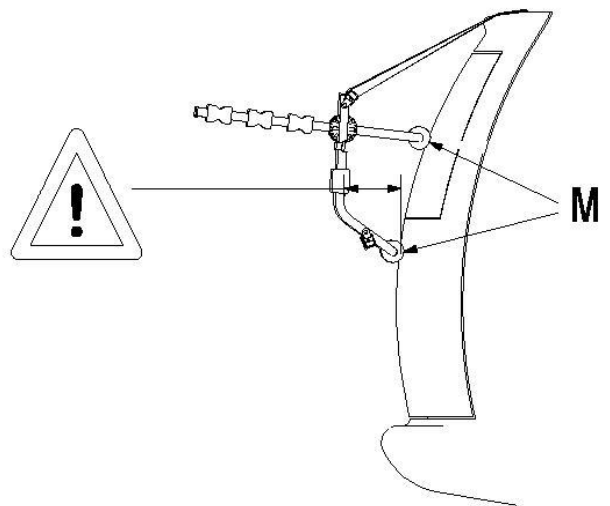
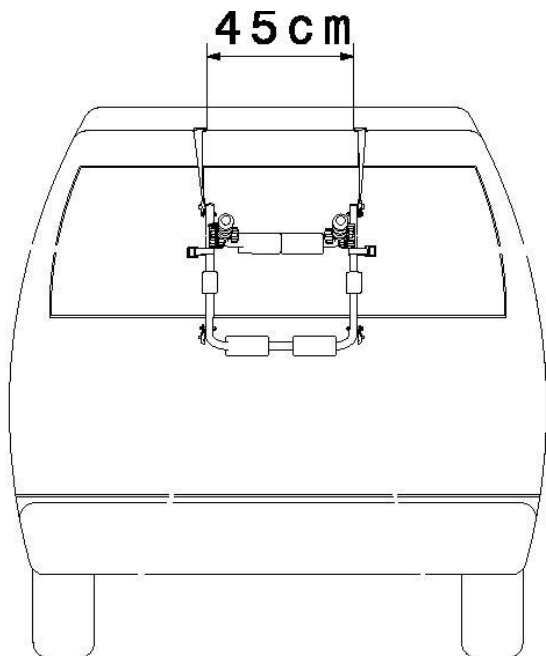

## 5 – Nastavenie postranných popruhov :

- Preveďte 2 postranné popruhy A do praciek.
- POZOR NA SMER PREVLIKANIA.**

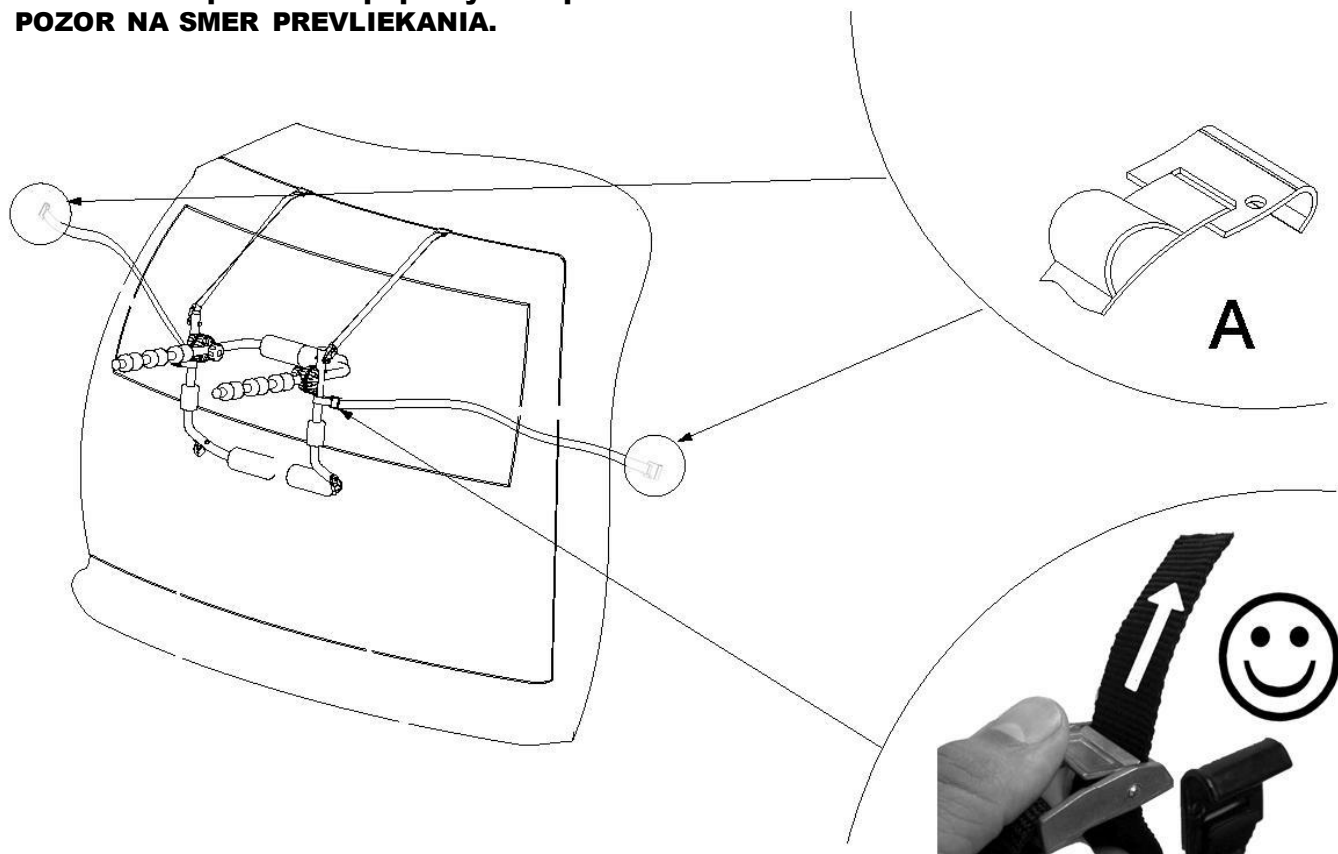

## 6 – Zapnutie postranných popruhov na vozidlo :

- Zopnite dva postranné popruhy do kovovej postrannej spony zadného poklopu.
- **Dávajte pozor, aby spojníky N neprekázali chodcom.**

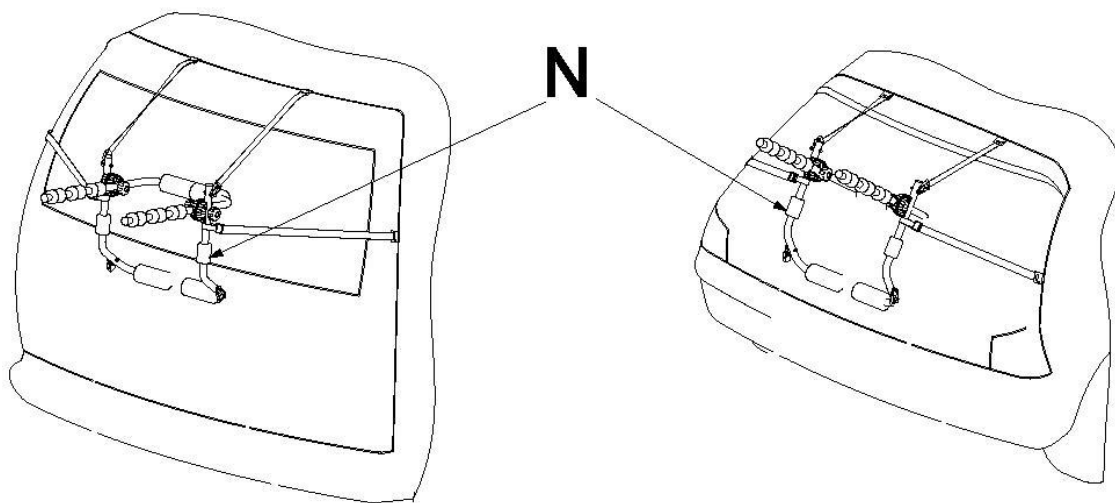
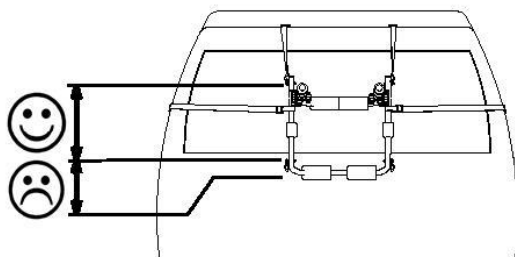

## 7 - Nastavenie spodných popruhov

- Preveďte 2 spodné popruhy A do pracky zo spodu.  
**POZOR NA SMER PREVLIKANIA.**

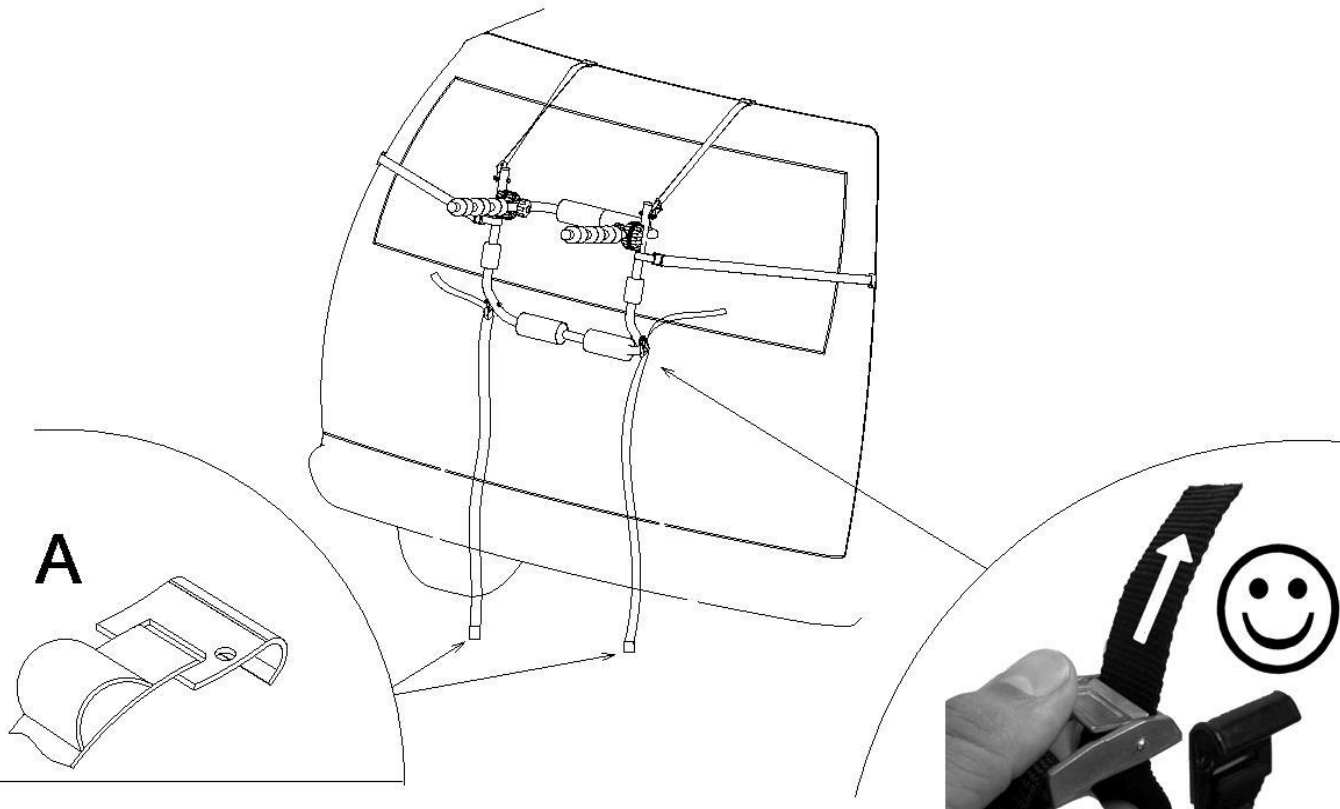

**Pripnutie na vozidlo (DODRŽIAVAJTE PODĽA INFORMAČNÉHO LETÁKU VOZIDLA) :**

**7a) NA NOSNÍKY (kovová čať pod vozidlom)**

**Alebo 7b) NA POKLOP (kovoý doraz kufra)**

**NIKDY NEOPIERAJTE ANI NEUPEVŇUJTE NA UMELOHMOTNÚ ČASŤ.**

## 7a – Nastavovanie spodných popruhov na nosníky :

- Preveďte oboma úchytkami B v slučkách tvorenými spodnými popruhmi A.

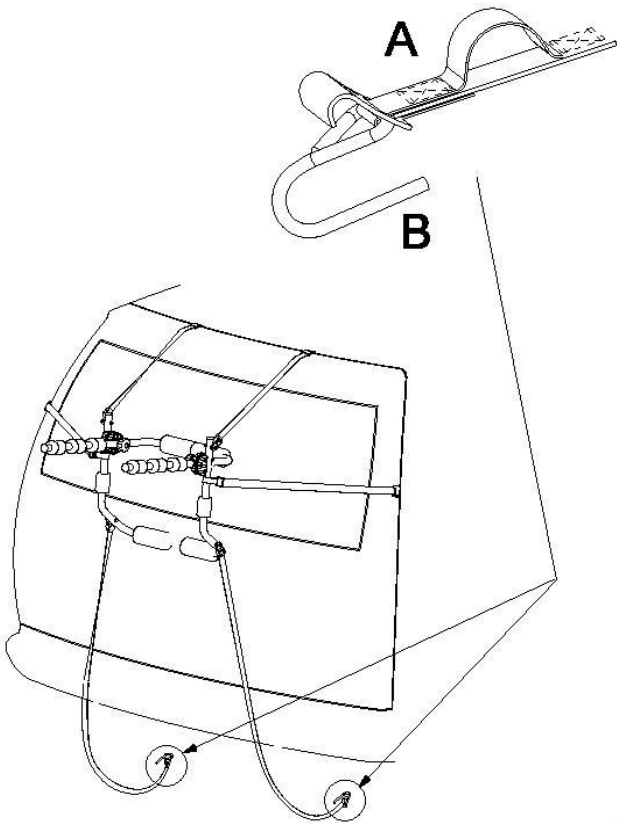

Pripnite 2 spodné popruhy pod vozidlo na kovové nosníky alebo na kovové úchytky.

- Uistite sa, že popruhy nie sú príliš blízko výfukov.

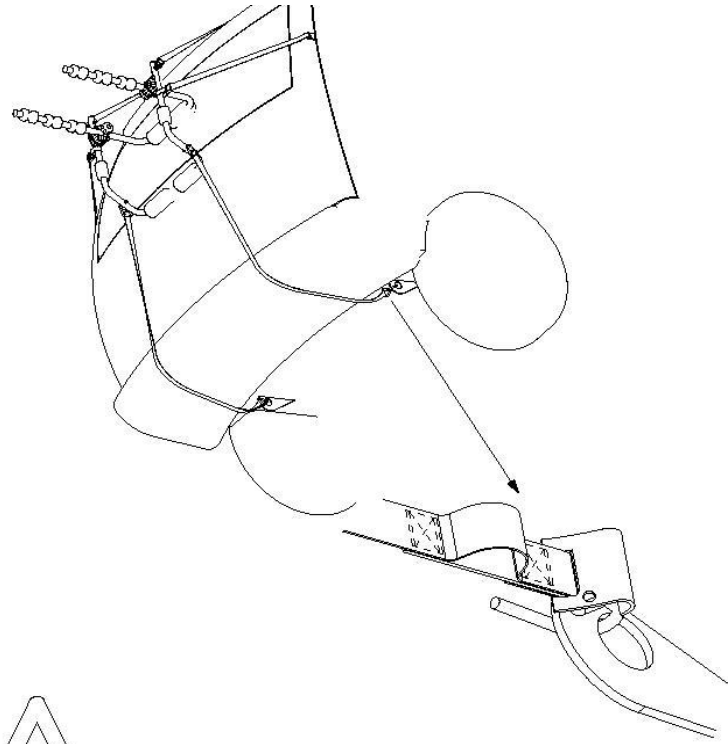

**Neupevňujte na nárazníky**

## 7b – Nastavovanie spodných popruhov na poklop :

- Pripnite 2 spodné popruhy na kovový doraz kufra. **NIKDY ICH NEOPIERAJTE ANI NEPRIPEVŇUJTE NA UMELOHMOTNÚ ČASŤ.**

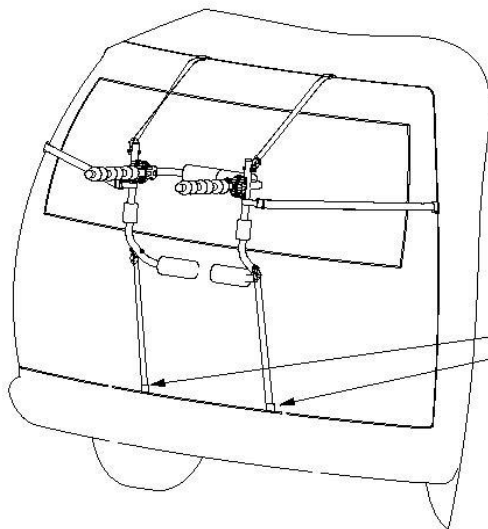

**Je zakázané upevňovať na nárazníky.**

## 8 – Utiahnutie popruhov :

- Napnite popruhy pre správne umiestnenie nosiča na auto.
- Uistite sa o dobrom utiahnutí popruhov silným ťahaním do každej strany a nosič by sa nemal pohnúť na vozidle.

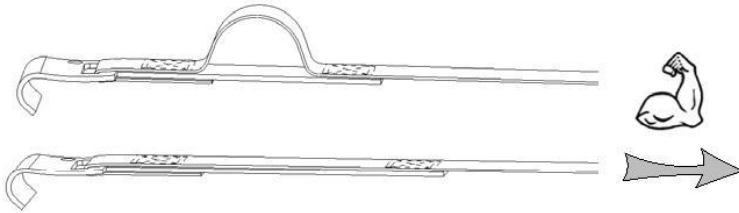
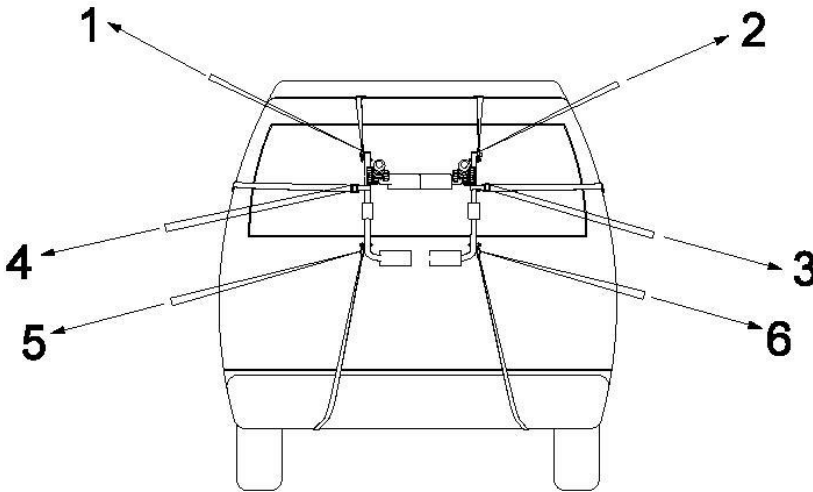

## 9 – Nastavenie popruhov na úplné utiahnutie :

Poriadne popruhy utiahnite (červené) C a D na konštrukciu nosiča bicyklov.

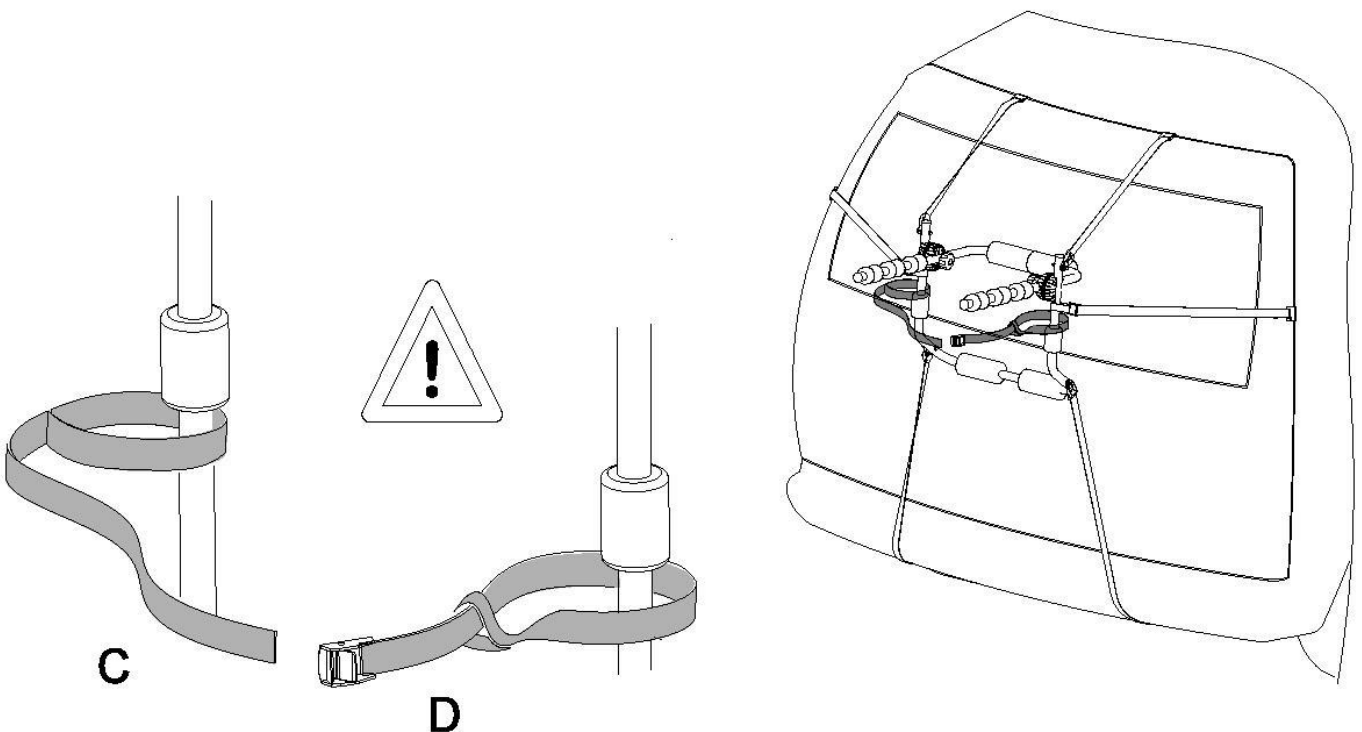

## 10 - Naloženie bicyklov

- Umiestnite prvý bicykel s pedálmi na strane vozidla.
- Uložte bicykle šachovito opačným smerom tak, aby sa nedotýkali kormami.
- Bicykle musia byť správne usporiadané na nosiči bicyklov vedľa seba a pripevnené tesne k vozidlu. Ťažisko musí byť čo najnižšie a zároveň sa bicykel nesmie dotýkať zeme ani pri prechádzaní prekážky (retardér...).
- Súpravy, ktoré vytrčajú od nosiča musia byť označené podľa predpisov a musia byť dobre upevnené.

Je na zodpovednosti používateľa, aby sa oboznámil s platnými normami každej krajiny, cez ktorú prechádza.

Napr. : Vo Francúzsku, súpravy nemôžu vytrčať o viac ako 2.5m celkovej dĺžky.

- Neukladajte pneumatiky bicyklov príliš blízko výfuku, horúci plyn z výfuku ich môže poškodiť.

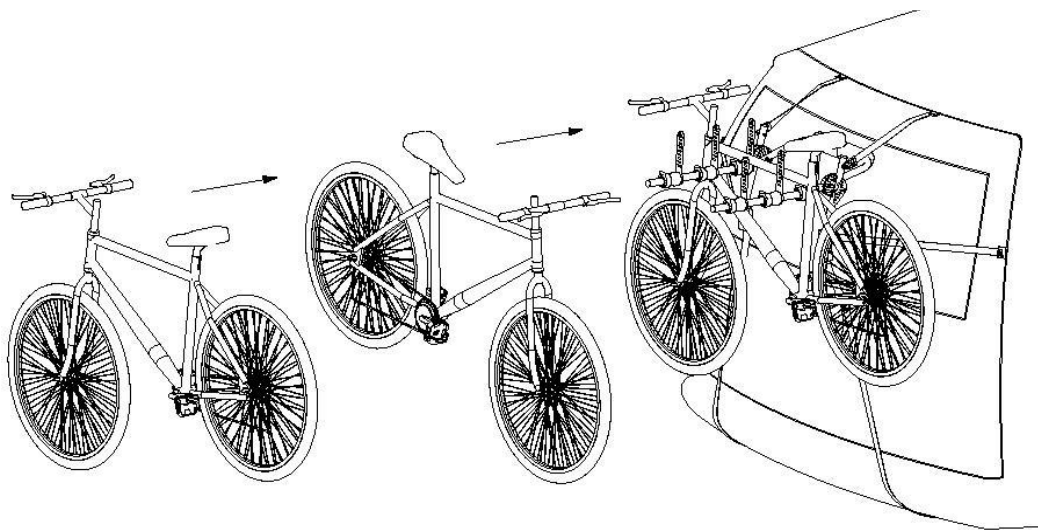

## 11- Opásanie bicyklov :

- Rámy bicyklov je potrebné silno upevniť úzkymi popruhmi k prichytenému rámu nosiča.



**POZOR :**  
**OCHRANA**  
**BICYKLOV ZÁVISÍ**  
**OD SPRÁVNEHO**  
**OPÁSANIA**

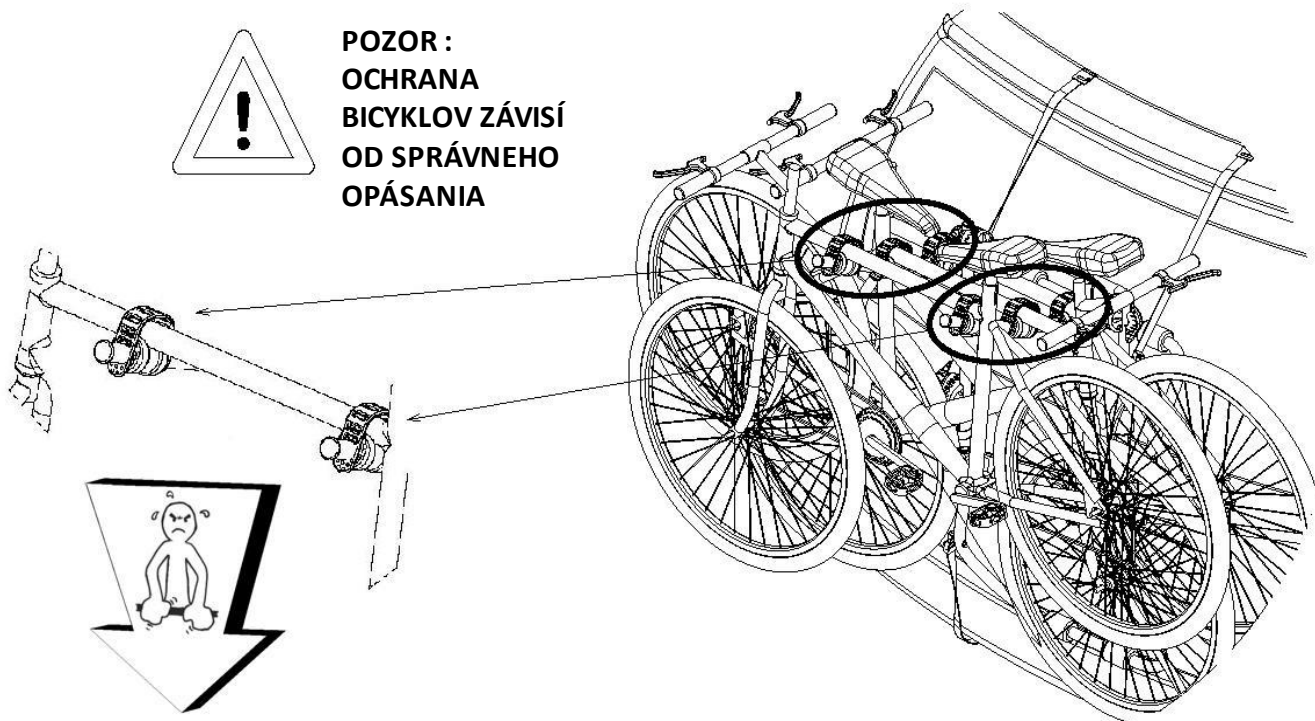



## 12 - Celkové opásanie bicyklov :

- Preveďte celkovo sťahovacie popruhy C a D (červené) cez kolesá : zabránia state bicyklov.
- Udržia bicykle na konštrukcii.

POZOR : OD SPRÁVNE OPÁSANÝCH POPRUHOCH ZÁVISÍ VAŠA BEZPEČNOSŤ

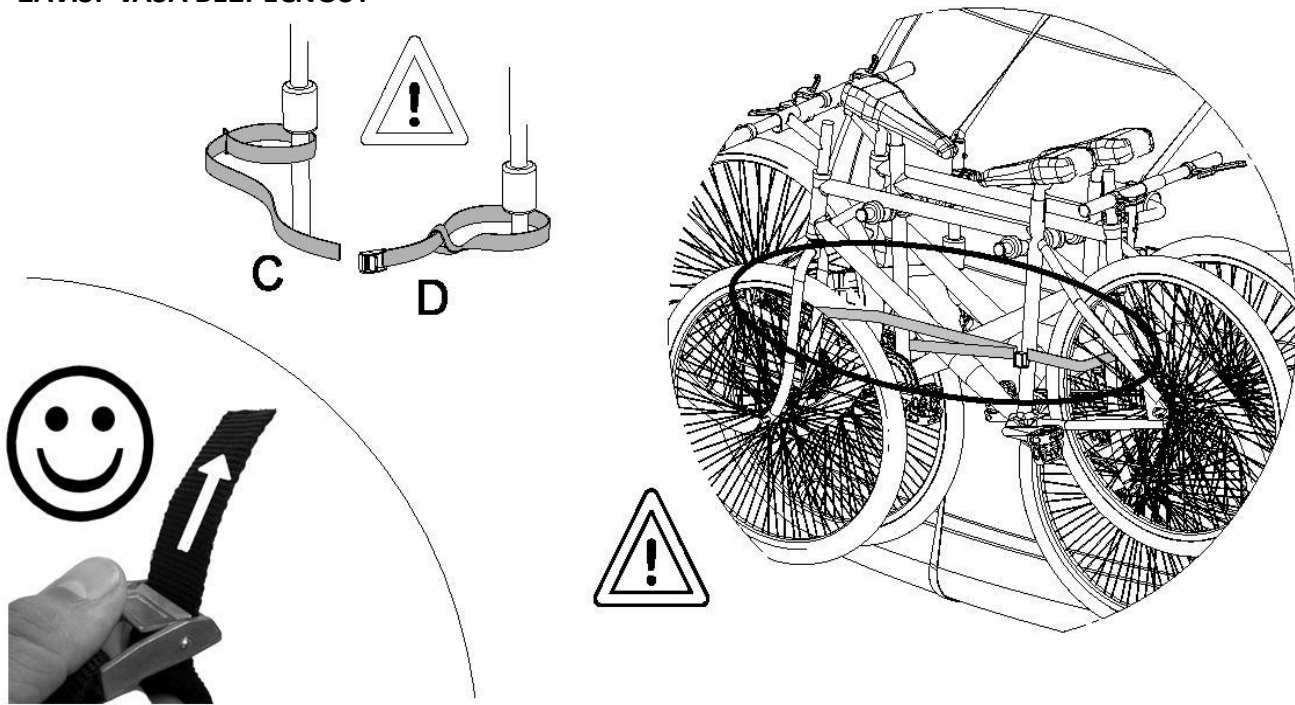

## 13 - Kontrola opásania :

- Spodné popruhy musia byť napnuté.
- Otestujte aj ostatné popruhy, aby nedávali žiaden priestor na pohyb bicyklov.
- Vyskúšajte pohnúť bicyklami, nemali by sa vôbec pohnúť. V opačnom prípade lepšie pritiahnite všetky popruhy pre znehybnenie bicyklov.
- Nenechajte popruhy "plantat" vo vzduchu, použite pribalené elastické popruhy E.

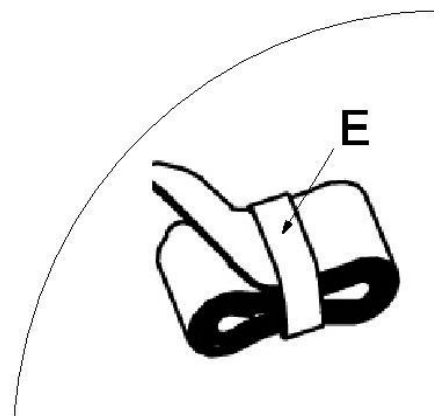
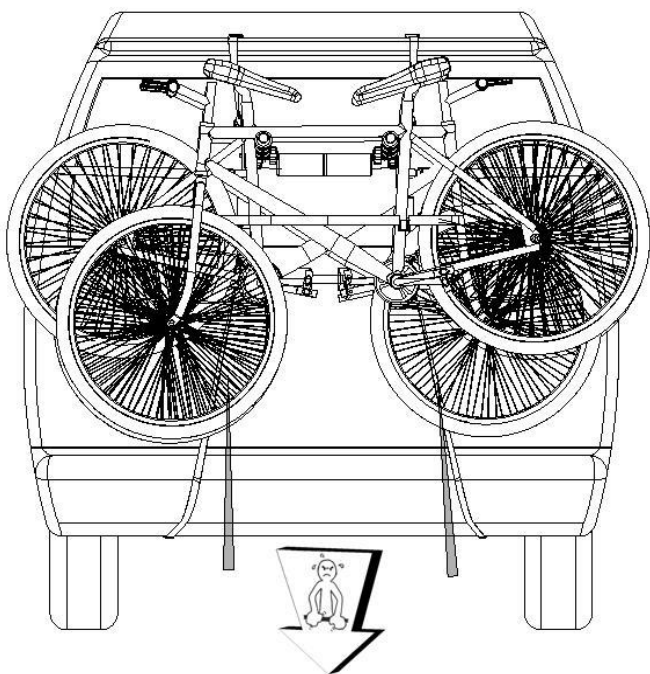

## 14 - Použitie :

- Rešpektujte pravidlá a pravidlá cestnej premávky:
- Upozorňujeme Vás na nebezpečné následky zlej inštalácie, nesprávneho používania, pre Vás a ostatných, a apelujeme na Vašu zodpovednosť.

### PRISPÔSOBTE JAZDU:

- Pri každom použití, pred a počas jazdy, si overte, či je súprava dobre uchytená (skrutky, lanovnice, popruhy ...).
- Pripevnenie bicyklov a nosičov musí byť skontrolované po nainštalovaní a pravidelne počas cesty. V prípade potreby, popruhy lepšie utiahnite.

### POZOR:

- Pri manévroch, berte do úvahy, že Vaše vozidlo je dlhšie, ťažšie a vyššie.
- Jazdite opatrne : akákoľvek zmena na zadnej časti vozidla zmení taktiež správanie vozidla (pri zátačkách, bočné vetry, kryt vozovky, spätný chod, ostré zátačky, atď.).
  - Znížte rýchlosť, hlavne pri zátačkách, pri prechádzaní cez prekážky a počítajte aj s predĺžením brzdenia.
  - Nepoužívajte nosič bicyklov pri nerovných vozovkách : silné otrasy by mohli poškodiť Vaše bicykle a vozidlo.
  - Neotvárajte kufr vozidla vystrojený nosičom bicyklov.
  - Po použití sa odporúča nosič zložiť, aby nedošlo k nehode zo strany nepozorného chodca alebo vodiča.
  - Nenechávajte nosič bicyklov na vozidle pri automatickom umývaní, to sa týka hlavne valcov.
  - Udržiavajte nosič bicyklov v dobrom stave, vhodne ho prichyťte popruhmi.

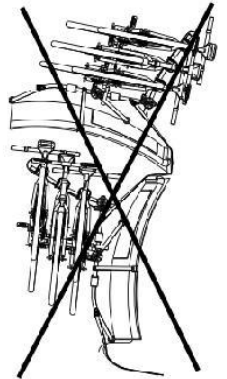

## 15 - Viditeľnosť

- Mineralogická doska a svetlá musia byť viditeľné, ak sú čiastočne skryté : inštalujte náhradnú signalizáciu a svetlo.
- ŠPZ musí byť v súlade s normami.

nt

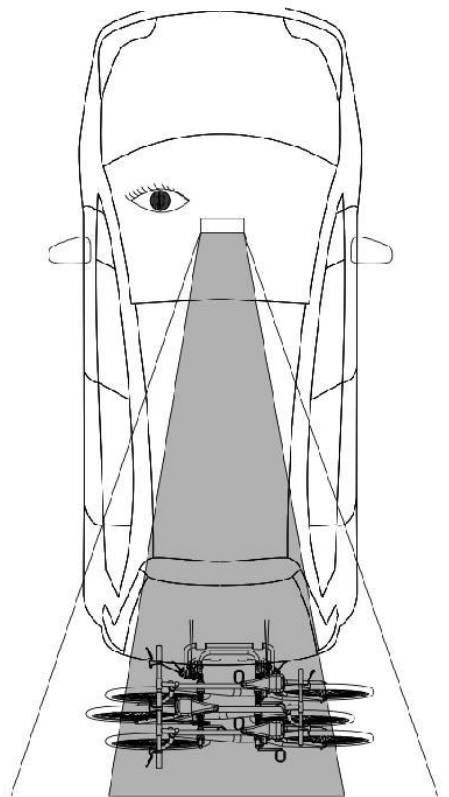
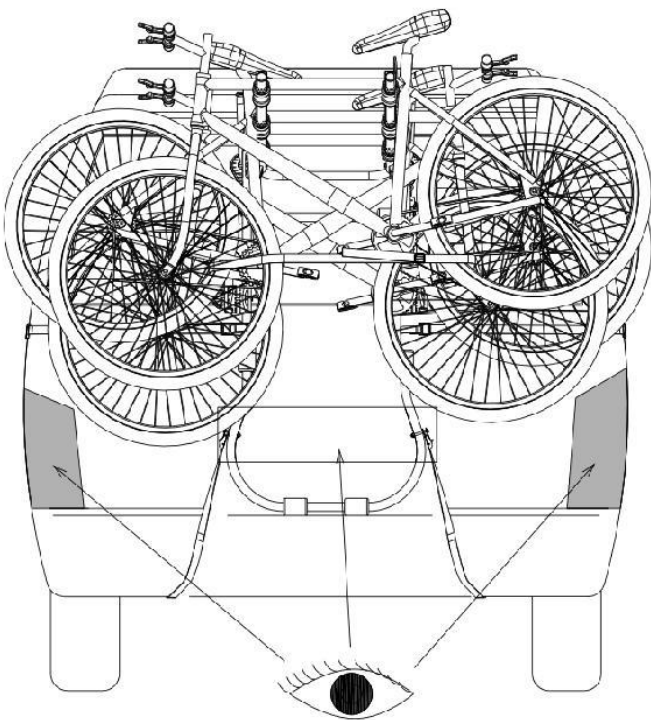

- Ce porte-vélos ne convient qu'aux véhicules de cette liste
- Fixation sur becquet interdite
- Ne pas appuyer ou accrocher sur des parties non-métalliques

## A025PMON

10/02/2009

Véhicule	Année	X1	Lmm	7a	7b
<b>ALFA ROMEO</b>					
145	95 ->	5	580		X
<b>AUDI</b>					
A3 - 3p	96 ->	5	350	X	
<b>CITROEN</b>					
BERLINGO	01 ->	5	450	X	
NOUVEAU BERLINGO	08 ->	5	470	X	
C2	04 ->	5	375	X	
C3	02 ->	5	415		X
C4 5 PORTES	05->	5	420		X
C5 PHASE III	08->	5	715	X	
NEMO	08 ->	6	460	X	
SAXO - 5 P	96 ->	5	400	X	
XSARA PICASSO	00 -> 05	5	550	X	
<b>DACIA</b>					
SANDERO	08 ->	5	650		X
<b>FIAT</b>					
BRAVO	07 ->	5	530		X
PALIO WEEK END	98 ->	4	500	X	
SEICENTO	98 ->	5	325		X
500	08 ->	5	470		X
<b>FORD</b>					
ESCORT BREAK 3/5 P	-> 90	5	510		X
FIESTA - 5 P	96 -> 01	5	600	X	
FIESTA	05->	4	360	X	
FIESTA	08->	4	280	X	
FOCUS - 4/5 P	98 ->	5	420		X
FOCUS 3	07->	4	645	X	
FOCUS BREAK	98 ->	4	335	X	
FUSION AVEC HAYON	02 ->	5	415	X	
KA 3 P	97 ->	3	440	X	
MONDEO 5 P	01 -> 03	6	1165		X
MONDEO 5 P	04 -> 06	6	1165		X
S-MAX	06 ->	4	415	X	
<b>HONDA</b>					
CRV 5 P	02 ->	5	590	X	
<b>HYUNDAI</b>					
MATRIX BREAK	01 ->	5	400	X	
<b>KIA</b>					
CARNIVAL II 5 P MPV	02 ->	5	585	X	
CARNIVAL III	05->	5	480	X	
CEED	07 ->	5	370		X
CEED SW	07 ->	5	615		X
RIO	05 ->	5	415	X	
SPORTAGE	04 ->	5	480		X
PICANTO	05->	5	370	X	
<b>LANCIA</b>					
YPSILON 3P	08 ->	5	430		X
<b>MAZDA</b>					
3	05->	3	255	X	
NOUVELLE 6 BREAK	08->	4	450	X	
<b>NISSAN</b>					
QUASHQAI	07 ->	5	350	X	
QUASHQAI+2	08->	5	400	X	
MICRA	02 ->	5	540	X	
NOTE	06 ->	5	420	X	
PATHFINDER	03 ->	5	420	X	
<b>OPEL</b>					
AGILA 5 P	00 -> 07	5	605	X	
NOUVELLE AGILA	07->	5	395	X	
ASTRA III	05->	3	270	X	
ASTRA II BREAK	98 ->	5	350	X	
CORSA B 3/5 P	93 -> 00	4	230	X	
CORSA D 3/5 P	07 ->	4	405	X	
MERIVA	03 ->	5	640	X	
SIGNUM	04 ->	4	645	X	
VECTRA	07 ->	5	1140	X	

Véhicule	Année	X1	Lmm	7a	7b
<b>PEUGEOT</b>					
106 3/5 P	92 ->	5	415		X
205 3/5 P	84 -> 96	5	515	X	
206 3/5 P	98 ->	5	380	X	
207	06 ->	5	380	X	
207 SW	08 ->	5	435	X	
306 3/5 P	93 -> 01	5	515	X	
307 3/5 P	01 ->	5	345		X
307 BREAK	02 ->	5	425	X	
407 SW BREAK	05->	5	615		X
PARTNER	97 ->	5	450	X	
PARTNER Tepee	07->	5	475	X	
<b>RENAULT</b>					
CLIO I 3/5 P	90 -> 97	5	450	X	
CLIO II 3/5 P	98 ->	5	450	X	
CLIO IV 5 P	05 ->	4	380	X	
CLIO VI 5 P	08->	5	440		X
KOLEOS	08 ->	5	730		X
LAGUNA II	01 -> 08	5	1120		X
LAGUNA III	08 ->	5	960		X
MÉGANE 4/5 P + CLASSIC	96 -> 01	5	495	X	
MÉGANE BREAK	99 -> 02	5	480	X	
MODUS	05->	5	440		X
SCENIC (mégane)	97 -> 02	5	500	X	
SCENIC II (mégane)	02 ->05	5	500	X	
TWINGO	93 ->	5	450		X
TWINGO 2	08 ->	5	400		X
<b>SEAT</b>					
ALHAMBRA	96 ->	5	480	X	
ALTEA	05->	5	655		X
ALTEA XL + 4 FREETRACK	06->	5	435		X
CORDOBA 3/4 P	94 -> 02	5	365	X	
IBIZA 3/5 P	08->	3	270	X	
LEON	05->	3	205		X
TOLEDO	92 -> 98	5	970		X
<b>SKODA</b>					
FABIA 2	07 ->	4	375	X	
FABIA 2 BREAK	07 ->	4	315	X	
OCTAVIA BREAK	05 ->	4	455		X
ROOMSTER	07 ->	5	505	X	
<b>SUZUKI</b>					
SWIFT	05 ->	4	430	X	
SWIFT Sport	05 ->	4	430	X	
<b>TOYOTA</b>					
AVENSIS 4/5 P	98 -> 04	5	1140	X	
COROLLA VERSO	05 ->	5	420	X	
<b>VOLKSWAGEN</b>					
CADDY & MAXI	->08	5	455		X
FOX	05->	5	540	X	
GOLF III	92 -> 97	5	370	X	
GOLF IV	97 -> 05	5	380	X	
GOLF PLUS		5	560		X
GOLF V BREAK	05->	5	505		X
PASSAT III 4 P	97 -> 00	5	440	X	
POLO 3/5 P	04 ->	5	405		X
TOURAN	04 ->	5	430	X	